



شرکت مدیریت تولید، انتقال و توزیع نیروی برق ایران (توانیر)

دستورالعمل تعیین الزامات، معیارهای ارزیابی فنی و آزمون‌های مقره‌های کامپوزیتی آویزی و کششی فشار متوسط

مقام تصویب‌کننده: معاون هماهنگی توزیع شرکت توانیر

دریافت‌کنندگان سند:

- کمیته فنی بازرگانی شرکت توانیر

- دفتر مهندسی و راهبری شبکه (نظارت بر توزیع) شرکت توانیر

- شرکت‌های توزیع نیروی برق

تهیه‌کننده: معاونت هماهنگی توزیع — دفتر مهندسی و راهبری شبکه — کمیته تخصصی مقره‌ها

ویرایش: ۲

بهمن‌ماه ۱۴۰۰

سایت توانیر: www.tavanir.org.ir/dm/dmnezarat

تصویب‌کننده: امضاء	تأییدکننده: امضاء	تهیه‌کننده: امضاء
-----------------------	----------------------	----------------------



وزارت نیرو
شرکت توانیر

عنوان دستورالعمل:

تعیین الزامات، معیارهای ارزیابی فنی و آزمون‌های
مقره‌های کامپوزیتی آویزی و کششی فشارمتوسط

صفحه ۲ از ۲۸
شماره ویرایش: ۲
تاریخ تهیه: بهمن ۱۴۰۰

فهرست مطالب

.....	مقدمه	۴
.....	۱- هدف و دامنه کاربرد	۴
.....	۲- محدوده اجرا	۴
.....	۳- استانداردهای مورد استناد	۴
.....	۴- دستورانجام کار	۶
.....	۴-۱- روش تکمیل جداول	۶
.....	۴-۲- روش تعیین امتیاز نهایی	۶
.....	۴-۳- نحوه محاسبه امتیازهای فنی	۱۴
.....	۵- آزمون‌ها	۱۶
.....	پیوست (۱): راهنمای انتخاب سطح آلودگی منطقه	۱۹
.....	پیوست (۲): راهنمای انتخاب سطح خوردگی منطقه	۲۰
.....	پیوست (۳): سطح کرومیک	۲۰
.....	پیوست (۴): سطوح عایقی و فواصل هوایی	۲۱
.....	پیوست (۵): الزامات مشخصات ابعادی و پروفیل مقره کامپوزیتی آویزی و کششی	۲۲
.....	(۵)-۱- معرفی پروفیل‌های مقره‌های کامپوزیتی	۲۲
.....	(۵)-۲- تعیین محدوده‌های شاخص‌های ابعادی مهم	۲۲
.....	پیوست (۶): طریقه نمونه‌برداری در آزمون نمونه‌ای	۲۸
.....	(۶)-۱- انتخاب نمونه‌ها	۲۸
.....	(۶)-۲- روش آزمون مجدد	۲۸

فهرست جداول

.....	جدول شماره (۱) خواسته‌های خریدار و شرایط و مشخصات محل بهره‌برداری	۷
.....	جدول شماره (۲) شناسنامه کالای پیشنهادی و سوابق	۸
.....	جدول شماره (۳) مشخصات اجباری	۱۰
.....	جدول شماره (۴) مشخصات فنی پیشنهادی و امتیازدهی کالا	۱۳
.....	جدول شماره (۵) آزمون‌ها	۱۶
.....	جدول شماره (۶) راهنمای انتخاب سطح آلودگی منطقه	۱۹
.....	جدول شماره (۷) شرایط محیطی معمول برای تعیین رده‌بندی خوردگی	۲۰
.....	جدول شماره (۸) سطوح عایقی و فواصل هوایی	۲۱



وزارت نیرو
شرکت توانیر

عنوان دستورالعمل:

تعیین الزامات، معیارهای ارزیابی فنی و آزمون‌های
مقره‌های کامپوزیتی آویزی و کششی فشارمتوسط

صفحه ۳ از ۲۸
شماره ویرایش: ۲
تاریخ تهیه: بهمن ۱۴۰۰

اعضای مشارکت کننده در جلسات تخصصی

با تشکر از اساتید محترم دانشگاه، نمایندگان محترم پژوهشگاه نیرو، آزمایشگاه‌های صنایع انرژی، شرکت‌های توزیع نیروی برق، شرکت‌های سازنده تجهیزات و شرکت توانیر به شرح زیر که در مراحل مختلف تهیه و بازنگری پیش‌نویس و انجام بررسی‌های تخصصی و نهایی کردن این دستورالعمل با حضور در جلسات و اعلام نقطه نظرات کارشناسی موجبات هرچه پربرتر شدن مطالب را فراهم آوردند؛ ضمناً تهیه پیش‌نویس اولیه این دستورالعمل توسط گروه مطالعات فشار قوی در پژوهشگاه توزیع پژوهشگاه نیرو انجام شده است.

- | | |
|-------------------------------------|-------------------------------------|
| ۱- آقای دکتر مسعود صادقی خمami | شرکت توانیر |
| ۲- آقای دکتر امیر عباس شایگانی اکمل | دانشگاه تهران |
| ۳- خانم مهندس سارا قرشی | شرکت توانیر |
| ۴- آقای مهندس رسول نوران | شرکت توانیر |
| ۵- آقای مهندس مجید رضایی | پژوهشگاه نیرو |
| ۶- آقای مهندس داود محمدی | پژوهشگاه نیرو |
| ۷- آقای مهندس سیامک ابیضی | پژوهشگاه نیرو |
| ۸- آقای مهندس هادی نوروزی | پژوهشگاه نیرو |
| ۹- خانم مهندس آرزو تک زارع | شرکت آزمایشگاه‌های مرجع صنایع انرژی |
| ۱۰- آقای مهندس مهدی جعفری پور | شرکت توزیع نیروی برق استان اصفهان |
| ۱۱- آقای مهندس معزالدین جواد صادقی | شرکت توزیع نیروی برق استان قم |
| ۱۲- خانم مهندس عفت ادیبان | شرکت توزیع نیروی برق استان قم |
| ۱۳- آقای مهندس محمد جانقلی | شرکت توزیع نیروی برق استان قم |
| ۱۴- آقای مهندس حسین زمانی | شرکت توزیع نیروی برق استان قم |
| ۱۵- آقای مهندس ماجد آزمون | شرکت توزیع نیروی برق استان کردستان |
| ۱۶- آقای مهندس سیدشهرام میرسنبل | شرکت توزیع نیروی برق استان گیلان |
| ۱۷- آقای مهندس علی‌رضا مبارکی | شرکت توزیع نیروی برق استان همدان |
| ۱۸- آقای مهندس احسان داودی | شرکت توزیع نیروی برق اهواز |
| ۱۹- آقای مهندس رضا پهلوان | شرکت توزیع نیروی برق اهواز |
| ۲۰- آقای مهندس بهنام کوهی | شرکت بسپار سازه الوند |
| ۲۱- آقای مهندس محسن شالچیان | شرکت بسپار سازه الوند |
| ۲۲- آقای مهندس فرامرز گواهی | شرکت دورود کلید برق |
| ۲۳- آقای مهندس محمد فیروزثانی | شرکت سامانه‌های نوین افرا |
| ۲۴- خانم مهندس زهرا شفیعی | شرکت سامانه‌های نوین افرا |
| ۲۵- آقای دکتر یداله شیخ قمی | شرکت سیمکاتک |
| ۲۶- آقای مهندس آرمین بنایی | شرکت سیمکاتک |



وزارت نیرو
شرکت توانیر

عنوان دستورالعمل:

تعیین الزامات، معیارهای ارزیابی فنی و آزمون‌های
مقره‌های کامپوزیتی آویزی و کششی فشارمتوسط

صفحه ۴ از ۲۸
شماره ویرایش: ۲
تاریخ تهیه: بهمن ۱۴۰۰

مقدمه

نظر به اهمیت موضوع تعیین مشخصات فنی و کنترل کیفیت تجهیزات و با توجه به معیارهای فنی مؤثر بر عملکرد آن‌ها، این سند تنظیم و جهت اجرا، ابلاغ می‌شود. گیرندگان سند موظفند در هنگام خرید مقره‌های کامپوزیتی آویزی و کششی فشارمتوسط، آن را در پیوست اسناد منظور نموده و هنگام انجام مراحل بررسی و ارزیابی فنی، براساس این دستورالعمل و با توجه به مدارک و مستندات ارائه شده، نسبت به ارزیابی و امتیازدهی پیشنهادها اقدام کنند.

این دستورالعمل پس از طرح و تأیید در کمیته تخصصی مقره‌ها (متشکل از اساتید محترم دانشگاه، نمایندگان محترم پژوهشگاه نیرو، آزمایشگاه‌های صنایع انرژی، شرکت‌های توزیع نیروی برق، شرکت‌های سازنده تجهیزات و شرکت توانیر)، جهت ابلاغ به کلیه شرکت‌های توزیع، نهایی شده است.

۱- هدف و دامنه کاربرد

این سند با هدف ایجاد وحدت رویه در تعیین ویژگی‌های کیفی در انتخاب، خرید و آزمون مقره‌های کامپوزیتی آویزی و کششی فشارمتوسط و تهیه اسناد مناقصه، هماهنگ‌سازی و شفافیت در امر تولید و خرید تجهیزات و ایجاد فضای رقابتی جهت ارتقاء سطح کیفی آنها تنظیم شده است. این دستورالعمل شامل مقره‌های ۱۱، ۲۰ و ۳۳ کیلوولت می‌شود.

۲- محدوده اجرا

محدوده اجرای این دستورالعمل شرکت توانیر و شرکت‌های توزیع نیروی برق کشور می‌باشند.

۳- استانداردهای مورد استناد

مبنای مشخصات فنی در این دستورالعمل و رویه‌های انجام آزمایشها برای کنترل شاخصهای موردنظر، به ترتیب استانداردهای صنعت برق کشور، استانداردهای ملی کشور، استانداردهای بین‌المللی (با تأکید بر IEC) و استانداردهای کشورهای صنعتی پیشرفته است. چنانچه ویرایش جدیدی از این استانداردهای مرجع تدوین شده باشد، براساس تجدید نظر و طرح در کمیته تخصصی مقره‌ها و تأیید آن کمیته به ویرایش‌های آنها استناد می‌شود. بر این اساس، استانداردهای زیر مورد استناد قرار گرفته‌اند:

۱- مشخصات فنی عمومی و اجرایی پست‌ها، خطوط فوق توزیع و انتقال- طبقه بندی شرایط اقلیمی و

محیطی- نشریه ۴۵۶، ۱۳۸۷

۲- دستورالعمل آزمون و مشخصات فنی مقره‌های سیلیکون‌رابر، شرکت توانیر-معاونت هماهنگی انتقال-

ویرایش سوم، تیرماه ۱۳۹۹

<p>صفحه ۵ از ۲۸ شماره ویرایش: ۲ تاریخ تهیه: بهمن ۱۴۰۰</p>	<p>عنوان دستورالعمل: تعیین الزامات، معیارهای ارزیابی فنی و آزمون‌های مقره‌های کامپوزیتی آویزی و کششی فشارمتوسط</p>	 <p>وزارت نیرو شرکت توانیر</p>
---	--	--

۳- دستورالعمل و چک لیستهای کنترل کیفیت ساخت و تحویل تجهیزات خطوط انتقال و فوق توزیع نیروی برق ایران دستورالعمل چهارم: مقره‌های کامپوزیت سیلیکون رابر، شرکت توانیر، کار گروه بهینه سازی طراحی خطوط انتقال نیروی برق، مردادماه ۱۳۹۸

۴- INSO 19784، مقره‌های خطوط هوایی -مقره‌های آویزی و کششی کامپوزیت برای سیستم‌های a.c با ولتاژ نامی بیش از ۱۰۰۰ V -تعاریف، روش‌های آزمون و معیار پذیرش، ۱۳۹۳ (معادل IEC 61109, 2008)

۵- INSO 18232، مقره‌های پلیمری (بسپاری) فشار قوی (HV) برای استفاده داخلی و بیرونی -تعاریف کلی، روش‌های آزمون و معیارهای پذیرش، ۱۳۹۳ (معادل IEC 62217, 2012)

- 6- IEC 61466-1, Composite string insulator units for overhead lines with a nominal voltage greater than 1000 V - Part 1: Standard strength and end fittings, 2016
- 7- IEC 61466-2, Composite string insulator units for overhead lines with a nominal voltage greater than 1000 V - Part 2: Dimensional and electrical characteristics, 2018
- 8- IEC 60120, Ball and socket couplings of string insulator units – Dimensions, 2020
- 9- IEC 60471, clevis and tongue couplings of string insulator units – Dimensions, 2020
- 10- IEC 60071, Insulation co-ordination, SER Series, All parts, 2020
- 11- IEC 60060, High-voltage test techniques - All Parts, 2020
- 12- IEC TS 60815-1, Selection and dimensioning of high-voltage insulators intended for use in polluted conditions - Part 1: Definitions, information and general principles, 2008.
- 13- IEC TS 60815-3, Selection and dimensioning of high-voltage insulators intended for use in polluted conditions - Part 3: Polymer insulators for a.c. systems, 2008.
- 14- IEC TS 62073, Guidance on the measurement of hydrophobicity of insulator surfaces, 2016
- 15- IEC TR 62662, Guidance for production, testing and diagnostics of polymer insulators with respect to brittle fracture of core materials, 2010
- 16- IEC TR 62039, Selection guide for polymeric materials for outdoor use under HV stress, 2021
- 17- IEC 60695-11-10, Fire hazard testing - Part 11-10: Test flames - 50 W horizontal and vertical flame test methods, 2013
- 18- IEC 60587, Electrical insulating materials used under severe ambient conditions - Test methods for evaluating resistance to tracking and erosion, 2007
- 19- IEC 62631, Dielectric and resistive properties of solid insulating materials, 2016
- ۲۰- INSO 16353، پوشش‌های گالوانیزه غوطه‌وری گرم بر روی قطعات آهنی و فولادی-ویژگی‌ها و روش‌های آزمون، ۱۳۹۲ (معادل ISO 1461, 2009)

- 21- ISO 34-1, Rubber, vulcanized or thermoplastic - Determination of tear strength - Part 1: Trouser, angle and crescent test pieces, 2015
- 22- ISO 37, Rubber, vulcanized or thermoplastic - Determination of tensile stress-strain properties, 2017
- 23- ISO 868, Plastics and ebonite - Determination of indentation hardness by means of a durometer (Shore hardness), 2003



وزارت نیرو
شرکت توانیر

عنوان دستورالعمل:

تعیین الزامات، معیارهای ارزیابی فنی و آزمون‌های
مقره‌های کامپوزیتی آویزی و کششی فشارمتوسط

صفحه ۶ از ۲۸

شماره ویرایش: ۲

تاریخ تهیه: بهمن ۱۴۰۰

۴- دستورالعمل انجام کار

۴-۱- روش تکمیل جداول

بررسی مشخصات فنی در دوبخش «مشخصات اجباری» و «محاسبه امتیازات فنی» انجام می‌شود. مراحل تکمیل جداول و استفاده از آن‌ها به شرح زیر است:

- خریدار در جدول شماره (۱) خواسته‌های خود را در ارتباط با نوع مقره و همچنین شرایط و مشخصات محل نصب و بهره‌برداری اعلام می‌نماید.
- در جدول شماره (۲) فروشنده اطلاعاتی از کالای پیشنهادی و سابقه تولید و عرضه آن ارائه می‌کند.
- ارائه مقادیر قابل قبول مندرج در جدول شماره (۳) الزامی است و فروشنده باید الزامات و مشخصات اجباری را با درج مهر و امضا در ذیل صفحات این جدول در پیشنهاد خود تضمین نماید. در صورت عدم تأمین هر یک از مشخصات اجباری، پیشنهاد مردود شده و بررسی‌های بعدی انجام نخواهد شد.
- در جدول شماره (۴) مشخصه‌های مؤثر در ارزیابی و امتیازدهی عوامل کیفی کالای مورد نظر به همراه ضرایب وزنی آنها درج شده است. ستون «مقدار پیشنهادی» باید توسط فروشنده تکمیل شود و ستون «امتیاز نهایی» توسط کمیته فنی خرید و با توجه به روش ارزیابی تعیین شده در بند (۴-۲) تکمیل گردد. صفحات مربوط به این جدول نیز باید توسط فروشنده مهر و امضا شوند.
- با توجه به عمومیت این دستورالعمل برای ولتاژهای مختلف مقره‌های کامپوزیتی آویزی و کششی فشارمتوسط بعضی از کمیت‌های جدول شماره (۳) که وابسته به ولتاژ مقره است، در آن درج نشده و با نقطه‌چین مشخص شده‌اند. لذا لازم است در زمان تنظیم اسناد مناقصه و استفاده از جداول، خریدار ابتدا پارامترهای متناسب با ولتاژ مورد نظر را با توجه به جداول مربوطه تعیین و در جدول شماره (۳) درج نماید.

۴-۲- روش تعیین امتیاز نهایی

برای تعیین امتیاز کیفی، کمیته فنی خرید باید با توجه به مقادیر پیشنهادی فروشنده برای هر کدام از بندهای جدول امتیاز دهی کالا (جدول شماره ۴) و مطابق با روش ارزیابی و امتیاز دهی هر کدام از بندهای فوق (در ادامه جدول شماره ۴) امتیازی را بر مبنای ۱۰۰ منظور نماید. سپس امتیاز نهایی هر آیتم با ضرب امتیاز تعیین شده در ضریب وزنی مربوطه بدست خواهد آمد. بدیهی است امتیاز کل از مجموع امتیازهای نهایی تقسیم بر ۱۰۰ بدست می‌آید. حد نصاب امتیاز کیفی % ۶۰ می‌باشد.



وزارت نیرو
شرکت توانیر

عنوان دستورالعمل:

تعیین الزامات، معیارهای ارزیابی فنی و آزمون‌های
مقره‌های کامپوزیتی آویزی و کششی فشارمتوسط

صفحه ۷ از ۲۸
شماره ویرایش: ۲
تاریخ تهیه: بهمن ۱۴۰۰

این جدول توسط خریدار تکمیل می‌شود.

جدول شماره (۱) خواسته‌های خریدار و شرایط و مشخصات محل نصب و بهره‌برداری

الف - خواسته‌های خریدار

ردیف	نوع خواسته	خواسته خریدار
۱	پروفیل مقره	متناوب <input checked="" type="checkbox"/> یکسان <input type="checkbox"/>
۲	نحوه قرارگیری سوراخ‌های روی فیتینگ	همراستا <input type="checkbox"/> غیرهمراستا <input type="checkbox"/>
۳	نوع یراق بالای مقره	بال <input type="checkbox"/> سوکت <input type="checkbox"/> تانگ <input type="checkbox"/> کلویس <input type="checkbox"/> وای کلویس <input type="checkbox"/> آی <input checked="" type="checkbox"/>
۴	نوع یراق پایین مقره	بال <input type="checkbox"/> سوکت <input type="checkbox"/> تانگ <input checked="" type="checkbox"/> کلویس <input type="checkbox"/> وای کلویس <input type="checkbox"/> آی <input type="checkbox"/>
۵	حداکثر طول مقره ^۲ (mm)	

ب - شرایط و مشخصات محل نصب و بهره‌برداری

ردیف	شرح مشخصه	واحد	مقدار	ردیف	شرح مشخصه	واحد	مقدار
۱	حداکثر ولتاژ / ولتاژ نامی شبکه	kV	<input type="checkbox"/> ۱۱/۱۲ <input type="checkbox"/> ۲۰/۲۴ <input checked="" type="checkbox"/> ۳۳/۳۶	۲	فرکانس نامی شبکه	Hz	۵۰
۳	حداکثر درجه حرارت محیط	°C	55	۴	حداقل درجه حرارت محیط	°C	-5
۵	حداکثر رطوبت نسبی محیط	%	100	۶	ارتفاع از سطح دریا	m	1000
۷	سطح ایزوکرونیکی ^۳	---		۸	سطح آلودگی منطقه ^۴	---	فوق سنگین
۹	حداکثر سرعت باد	m/s	35	۱۰	حداکثر شدت احتمالی زلزله	g	0.3
۱۱	حداکثر تابش نور خورشید	w/m ²		۱۲	نوع منطقه از نظر خوردگی ^۵	---	CX
۱۳	حداکثر ضخامت لایه برف	mm		۱۴			

^۱ برای مناطق با آلودگی سنگین و بالاتر استفاده از این نوع پروفیل توصیه می‌گردد.

^۲ با توجه به اینکه این بند برای سازندگان محدودیت ایجاد خواهد کرد، تنها در صورت وجود ملاحظات و محدودیت‌های طراحی و بهره‌برداری این بند تکمیل گردد. عدد ذکر شده نباید الزامات استاندارد IEC 60815-3 را نقض کند.

^۳ کم (A)، متوسط (B)، زیاد (C) (مطابق پیوست ۳)

^۴ سبک، متوسط، سنگین، فوق سنگین و ویژه (مطابق پیوست ۱)

^۵ مطابق پیوست ۲

صحت کلیه موارد ارائه شده در جدول فوق توسط پیشنهاد دهنده تضمین می‌شود.

نام شرکت پیشنهاد دهنده:	مهر شرکت:	تاریخ تکمیل:	نام و نام خانوادگی مدیر:	امضاء
-------------------------	-----------	--------------	--------------------------	-------



وزارت نیرو
شرکت توانیر

عنوان دستورالعمل:

تعیین الزامات، معیارهای ارزیابی فنی و آزمون‌های
مقره‌های کامپوزیتی آویزی و کششی فشارمتوسط

صفحه ۲۸ از ۲۸
شماره ویرایش: ۲
تاریخ تهیه: بهمن ۱۴۰۰

تکمیل تمام ردیف‌های این جدول توسط پیشنهاد دهنده الزامی است. ضمناً در صورت کمبود فضا برای درج مطالب، با ذکر شماره صفحه، از برگه‌های ضمیمه استفاده شود.



جدول شماره (۲) شناسنامه کالای پیشنهادی و سوابق فروشنده	
کشور سازنده	۱
وضعیت پیشنهاددهنده <input type="checkbox"/> سازنده اصلی <input type="checkbox"/> نماینده رسمی	۲
نام سازنده / نام نمایندگی رسمی	۳
آدرس کارخانه سازنده / آدرس نمایندگی رسمی	۴
سال ساخت	۵
سابقه کارخانه سازنده در ساخت این نوع تجهیزات (سال)	۶
نوع و تیپ کالا (مدل کالا)	۷
فهرست خریداران با ذکر نام، کشور، تاریخ و میزان فروش	۸
مدت گارانتی	۹
مدت و نحوه ارائه خدمات پس از فروش	۱۰
نحوه ارائه دستورالعمل‌های نصب و نگهداری و چگونگی آموزش	۱۱
حداکثر زمان تحویل (جدول زمان‌بندی ضمیمه گردد)	۱۲
تأمین‌کننده سیلیکون کامپاند	۱۳
تأمین‌کننده هسته	۱۴
نسبت فاصله دو چترک متوالی و طول بازوی چترک (S/P)	۱۵
فاصله C (mm)	۱۶
نسبت I/d	۱۷
زاویه چترک از خط افق (درجه)	۱۸
فاکتور خزشی I/A	۱۹
تفاضل طول افقی بین چترک‌های غیرهمسان (mm)	۲۰
طول کلی مقره (mm)	۲۱
فاصله خزشی (mm)	۲۲

^۱ مطابق پیوست ۵

صحت کلیه موارد ارائه شده در جدول فوق توسط پیشنهاد دهنده تضمین می‌شود.

نام شرکت پیشنهاد دهنده:	مهر شرکت:	تاریخ تکمیل:	نام و نام خانوادگی مدیر:	امضاء:
-------------------------	-----------	--------------	--------------------------	--------

صفحه ۹ از ۲۸ شماره ویرایش: ۲ تاریخ تهیه: بهمن ۱۴۰۰	عنوان دستورالعمل: تعیین الزامات، معیارهای ارزیابی فنی و آزمون‌های مقره‌های کامپوزیتی آویزی و کششی فشارمتوسط	 وزارت نیرو شرکت توانیر
--	---	---

جدول شماره (۲) شناسنامه کالای پیشنهادی و سوابق فروشنده	
۲۳	فاصله جرقه (mm)
۲۴	تعداد چترک‌های کوچک / بزرگ
۲۵	روش تولید و مونتاژ مقره یکپارچه همزمان 
۲۶	روش قالب گیری روکش سیلیکونی تزریق 
۲۷	ولتاژ پایداری ضربه صاعقه خشک (kV)
۲۸	ولتاژ پایداری فرکانس قدرت در حالت مرطوب (kV)
۲۹	استقامت نیروی مکانیکی (kN)
۳۰	وزن کل هر واحد مقره (kg)
۳۱	طول کلی هر واحد مقره (mm)
۳۲	نرخ خرابی در دوره تضمین
۳۳	سایر مزایای رقابتی پیشنهادی

مشخصات ابعادی فیتینگ چشمی مقره کششی

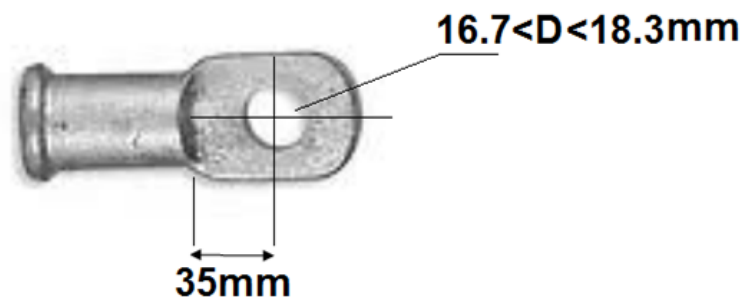

- ¹ Integrated Moulding
- ² Assembling modules
- ³ Injection moulding
- ⁴ Transfer moulding
- ⁵ Compression moulding

صحت کلیه موارد ارائه شده در جدول فوق توسط پیشنهاد دهنده تضمین می‌شود.

نام شرکت پیشنهاد دهنده:	مهر شرکت:	تاریخ تکمیل:	نام و نام خانوادگی مدیر:	امضاء



وزارت نیرو
شرکت توانیر

عنوان دستورالعمل:

تعیین الزامات، معیارهای ارزیابی فنی و آزمون‌های
مقره‌های کامپوزیتی آویزی و کششی فشارمتوسط

صفحه ۱۰ از ۲۸
شماره ویرایش: ۲
تاریخ تهیه: بهمن ۱۴۰۰

جدول شماره (۳) مشخصات اجباری			
ردیف	شرح مشخصه	واحد	سطح یا نوع اجباری
مشخصات هسته مقره			
۱	جنس هسته	---	FRP - رزین پایه اپوکسی تقویت شده با الیاف شیشه
۲	نوع هسته از لحاظ مقاومت در برابر خوردگی اسیدی و شیمیایی	---	ECR
۳	حداقل قطر هسته FRP	mm	۱۶
مشخصات روکش عایقی مقره			
۴	جنس روکش عایقی (غلاف و چترک)	---	سیلیکون رابر HTV
۵	حداقل استحکام پارگی ^۱ مطابق ISO 34-1	N/mm	۱۰
۶	حداقل درصد ازدیاد طول شکست در اثر کشش ^۲ مطابق ISO 37	%	۲۰۰
۷	حداقل ضخامت روکش عایقی بر روی هسته	mm	۳
۸	حداقل زاویه تماس دینامیکی پس رونده مطابق IEC TS 62073	درجه	۶۰
۹	کلاس آبگریزی مطابق IEC TS 62073	---	HC1
مشخصات مکانیکی مقره			
۱۰	حداقل بار مکانیکی اعلام شده SML ^۳	kN	۷۰
۱۱	اطلاعات درج شده روی سیلیکون مقره به صورت برجسته قالب‌ریزی شده	---	نام یا برند سازنده
۱۲	اطلاعات درج شده روی یراق به صورت حک شده خوانا و بادوام	---	سال ساخت، فاصله خزشی، استقامت مکانیکی، شماره سریال ساخت ^۴
مشخصات ابعادی و پروفیل مقره			
۱۳	حداقل فاصله خزشی ^۵	mm	1440
۱۴	مطابقت مشخصات پروفیل مقره (ردیف های ۱۵ تا ۲۰ جدول شماره ۲) با IEC 60815-3		الزامی است

¹ Tear strength

² Breaking elongation

^۳ در موارد خاص با نظر کارفرما و مشاور برای مقره‌های کامپوزیتی آویزی و کششی ۲۰ و ۳۳ کیلوولت، تا قدرت مکانیکی ۱۲۰ KN قابل افزایش است.

^۴ پس از اجرای طرح کدگذاری تجهیزات، شماره سریال فوق باید با کد رهگیری مندرج در دستورالعمل مربوطه جایگزین شود.

^۵ با توجه به مقدار سطح آلودگی مندرج در ردیف ۱۳ جدول اب فاصله خزشی از جدول پیوست (۴) انتخاب شود.

مطابقت کالای پیشنهادی با کلیه مشخصات ارائه شده در جدول فوق تضمین می‌شود.

نام شرکت پیشنهاددهنده:	مهر شرکت:	تاریخ تکمیل:	نام و نام خانوادگی مدیر:	امضاء
------------------------	-----------	--------------	--------------------------	-------



وزارت نیرو
شرکت توانیر

عنوان دستورالعمل:

تعیین الزامات، معیارهای ارزیابی فنی و آزمون‌های
مقره‌های کامپوزیتی آویزی و کششی فشارمتوسط

صفحه ۱۱ از ۲۸
شماره ویرایش: ۲
تاریخ تهیه: بهمن ۱۴۰۰

جدول شماره (۳) مشخصات اجباری

ردیف	شرح مشخصه	واحد	سطح یا نوع اجباری
مشخصات استقامت الکتریکی (سطح عایقی)^۱			
۱۵	حداقل ولتاژ پایداری فرکانس قدرت در حالت مرطوب به مدت ۱ دقیقه	kV
۱۶	حداقل ولتاژ پایداری ضربه صاعقه خشک ۱/۲/۵۰ میکروثانیه	kV
مشخصات یراق‌آلات مقره			
۱۷	جنس و روش تولید یراق بالا و پایین	---	فولاد فورج با پوشش گالوانیزه
۱۸	نوع پوشش یراق	---	گالوانیزه گرم ^۲
۱۹	حداقل میانگین ضخامت پوشش گالوانیزه گرم	مناطق آلوده با رده خوردگی C5 یا CX سایر مناطق	یک نمونه: ۱۰۰
۲۰			تمام نمونه‌ها: ۱۲۰
۲۱			یک نمونه: ۷۰
۲۲			تمام نمونه‌ها: ۸۵
۲۳	اندازه کویلینگ ^۳	بال، سوکت ^۴ تانگ، کلویس ^۵ وای کلویس ^۶ آی ^۷	۱۶N / ۱۶
۲۴			۱۶N / ۱۳L
۲۵			۱۶
۲۶			۱۷
گارانتی، مدارک تحویلی			
۲۷	حداقل مدت گارانتی از زمان تحویل	سال	۵ سال
۲۸	ارائه کاتالوگ و دستورالعمل‌های نصب و بهره‌برداری به زبان فارسی	---	الزامی است

^۱ مطابق با استاندارد IEC 60071 انتخاب می‌شود. در هنگام سفارش ضرایب ناشی از ارتفاع منطقه در ولتاژها اعمال شود (IEC 60060). مقادیر راهنما در جدول پیوست (۴) آورده شده است.

^۲ Hot dip galvanized

^۳ در هنگام تحویل، رعایت مقادیر مشخص شده در این بخش با در نظر گرفتن تolerانس‌های IEC قابل قبول می‌باشد.

^۴ ابعاد مطابق با استاندارد IEC 61466-1 یا IEC 60120 می‌باشد. در موارد خاص با نظر کارفرما و مشاور برای مقره‌های کامپوزیتی آویزی و کششی ۲۰ و ۳۳ از سایز (۱۸N) نیز می‌توان استفاده نمود.

^۵ ابعاد مطابق با استاندارد IEC 61466-1 یا IEC 60471 می‌باشد. در موارد خاص با نظر کارفرما و مشاور برای مقره‌های کامپوزیتی آویزی و کششی ۲۰ و ۳۳ از سایز ۱۶L نیز می‌توان استفاده نمود.

^۶ ابعاد مطابق با استاندارد IEC 61466-1 می‌باشد. در موارد خاص با نظر کارفرما و مشاور برای مقره‌های کامپوزیتی آویزی و کششی ۲۰ و ۳۳ از سایز ۱۹ نیز می‌توان استفاده نمود.

^۷ ابعاد مطابق با استاندارد IEC 61466-1 می‌باشد. در موارد خاص با نظر کارفرما و مشاور برای مقره‌های کامپوزیتی آویزی و کششی ۲۰ و ۳۳ از سایز ۲۴ نیز می‌توان استفاده نمود.

مطابقت کالای پیشنهادی با کلیه مشخصات ارائه شده در جدول فوق تضمین می‌شود.

نام شرکت پیشنهاددهنده:	مهر شرکت:	تاریخ تکمیل:	نام و نام خانوادگی مدیر:	امضاء
------------------------	-----------	--------------	--------------------------	-------



وزارت نیرو
شرکت توانیر

عنوان دستورالعمل:

تعیین الزامات، معیارهای ارزیابی فنی و آزمون‌های
مقره‌های کامپوزیتی آویزی و کششی فشارمتوسط

صفحه ۱۲ از ۲۸
شماره ویرایش: ۲
تاریخ تهیه: بهمن ۱۴۰۰

جدول شماره (۳) مشخصات اجباری

ردیف	شرح مشخصه	واحد	سطح یا نوع اجباری
۲۹	تعهد ارائه گواهی خرید از مبدا برای تمامی مقره‌ها در زمان تحویل	---	الزامی است
۳۰	تعهد ارائه گواهی آزمون جاری برای تمامی مقره‌ها در زمان تحویل	---	الزامی است
۳۱	ارائه نقشه شماتیک مقره و مشخصات ابعادی	---	الزامی است
۳۲	ارائه نامه نمایندگی از شرکت سازنده در صورت ارائه پیشنهاد توسط نماینده سازنده	---	الزامی است
۳۳	دارا بودن گواهی آزمون‌های نوعی و طراحی از آزمایشگاه معتبر ^۱ مطابق با فهرست آزمون‌های کالا (جدول شماره ۵) و اعلام کتبی زمان تولید و ایجاد امکان بازدید نماینده خریدار یا دستگاه نظارت از مراحل انجام آزمون‌های جاری	--	الزامی است
مشخصات بسته‌بندی			
۳۴	عدم وجود آلودگی بر روی چترک مقره‌ها	---	الزامی است
۳۵	درج نام سازنده، سال و سریال ساخت ^۲ ، تعداد و نوع مقره، سطح ولتاژ، استقامت مکانیکی و وزن بر روی بسته‌بندی به گونه‌ای که در شرایط انبارداری یا حمل و نقل محو نشود یا از بین نرود	---	الزامی است
۳۶	بسته‌بندی به نحوی که مقره‌ها با یکدیگر تماس نداشته باشند	---	الزامی است
۳۷	بسته‌بندی به نحوی که مقره در جای خود ثابت بماند و در طول دوره حمل و نقل و انبارداری جابجا نشود و چترک مقره‌ها در طول دوره انبارداری و حمل و نقل تحت تنش قرار نگیرد	---	الزامی است
۳۸	یکسان بودن نوع و تیپ تمامی مقره‌های داخل هر بسته	---	الزامی است
۳۹	عدم وجود نقاط نوک تیز و برنده در داخل بسته‌بندی	---	الزامی است
۴۰	انجام بسته‌بندی به نحوی که در طول دوره حمل و نقل آسیب نبیند	---	الزامی است

^۱ منظور از آزمایشگاه معتبر، آزمایشگاه‌های معتبر بین المللی عضو ILAC یا مورد تأیید شورای ارزیابی توانیر می‌باشد.

^۲ پس از اجرای طرح کدگذاری تجهیزات، شماره سریال فوق باید با کد رهگیری مندرج در دستورالعمل مربوطه به همراه بارکد جایگزین شود.

مطابقت کالای پیشنهادی با کلیه مشخصات ارائه شده در جدول فوق تضمین می‌شود.

نام شرکت پیشنهاددهنده:	مهر شرکت:	تاریخ تکمیل:	نام و نام خانوادگی مدیر:	امضاء
------------------------	-----------	--------------	--------------------------	-------



وزارت نیرو
شرکت توانیر

عنوان دستورالعمل:

تعیین الزامات، معیارهای ارزیابی فنی و آزمون‌های
مقره‌های کامپوزیتی آویزی و کششی فشارمتوسط

صفحه ۱۳ از ۲۸
شماره ویرایش: ۲
تاریخ تهیه: بهمن ۱۴۰۰

جدول شماره (۴) مشخصات فنی پیشنهادی و امتیازدهی کالای^۱

ردیف	شرح مشخصه	واحد	روش امتیازدهی	مقدار پیشنهادی	ضریب وزنی (%)	امتیاز	امتیاز نهایی
۱	فاصله خزشی	mm	بند ۴-۴-۱		۲۰		
۲	ولتاژ پایداری فرکانس قدرت در حالت مرطوب	kV	بند ۴-۴-۲		۹		
۳	ولتاژ پایداری ضربه صاعقه خشک مثبت	kV	بند ۴-۴-۳		۸		
۴	سوابق فروشنده و رضایت بهره‌بردار	---	بند ۴-۴-۴		۱۸		
۵	نوع ارتباط با سازنده	---	بند ۴-۴-۵		۳		
۶	گواهی کنترل کیفیت	---	بند ۴-۴-۶		۱۰		
۷	ارزیابی نتایج آزمون مه نمکی	---	بند ۴-۴-۷		۱۹		
۸	میزان سختی سیلیکون	---	بند ۴-۴-۸		۱۰		
۹	کیفیت حک اطلاعات روی یراق مقره	kV	بند ۴-۴-۹		۳		
۱۰		---			٪۱۰۰	-	

آزمون خوردگی و ایجاد مسیرهای تسریع شده با کلاس 1A4.5 kv الزامی است (مستندات باید در هنگام مناقصه ارائه گردد)

کلاس آبگریزی HC1 الزامی است

درصد سیلیکون رابر مصرفی در کمپوند باید 43% بوده و مستندات باید توسط سازنده در هنگام مناقصه ارائه گردد.

شرکت برنده مناقصه موظف است شیت استاندارد از کمپوند مورد استفاده را در هر پارت تولید جهت انجام آزمون خوردگی تسریع شده آماده سازد

آزمون پیرشدگی تسریع شده یا مه نمکی فقط یکبار به انتخاب خریدار و هزینه سازنده انجام میشود

روش ساخت مقره باید یکپارچه و تزریقی باشد

حداقل سختی 60 الزام بوده و بین 65...75 امتیاز تعلق می‌گیرد

^۱ در این جدول، ستون مقدار پیشنهادی توسط پیشنهاد دهنده و ستون‌های مربوط به امتیاز توسط خریدار تکمیل می‌گردند.

مطابقت کالای پیشنهادی با کلیه مشخصات ارائه شده در جدول فوق تضمین می‌شود.

نام شرکت پیشنهاددهنده:	مهر شرکت:	تاریخ تکمیل:	نام و نام خانوادگی مدیر:	امضاء
------------------------	-----------	--------------	--------------------------	-------



وزارت نیرو
شرکت توانیر

عنوان دستورالعمل:

تعیین الزامات، معیارهای ارزیابی فنی و آزمون‌های
مقره‌های کامپوزیتی آویزی و کششی فشارمتوسط

صفحه ۱۴ از ۲۸
شماره ویرایش: ۲
تاریخ تهیه: بهمن ۱۴۰۰

۳-۴- نحوه محاسبه امتیازهای فنی

توجه: در تمام مواردی که امتیازدهی بر اساس مقادیر ادعایی سازنده است، کسب امتیاز منوط به ارائه مستندات معتبر مربوطه می‌باشد.

۱-۳-۴- فاصله خزشی

افزایش فاصله خزشی نسبت به مقدار اجباری (ردیف ۱۳ جدول شماره ۳) حائز امتیاز می‌باشد که با روش زیر امتیازدهی می‌گردد. حداکثر امتیاز ۱۰۰ می‌باشد.

$$60 + 8 \times [(مقدار اجباری - مقدار پیشنهادی) / (سطح ولتاژ نامی)] = امتیاز$$

تذکر: با توجه به اینکه امتیاز این بند بر اساس مقدار ادعایی سازنده می‌باشد، مقدار فاصله خزشی مقره‌ها در زمان تحویل نباید کمتر از مقدار ادعا شده در این بند باشد.

۲-۳-۴- ولتاژ پایداری فرکانس قدرت در حالت مرطوب

افزایش ولتاژ پایداری فرکانس قدرت در حالت مرطوب نسبت به مقدار اجباری (ردیف ۱۵ جدول شماره ۳) حائز امتیاز می‌باشد که با روش زیر امتیازدهی می‌گردد. حداکثر امتیاز ۱۰۰ می‌باشد.

$$60 + 100 \times [(مقدار اجباری) / (مقدار اجباری - مقدار پیشنهادی)] = امتیاز$$

۳-۳-۴- ولتاژ پایداری ضربه صاعقه خشک مثبت

افزایش ولتاژ پایداری ضربه صاعقه خشک مثبت نسبت به مقدار اجباری (ردیف ۱۶ جدول شماره ۳) حائز امتیاز می‌باشد که با روش زیر امتیازدهی می‌گردد. حداکثر امتیاز ۱۰۰ می‌باشد.

$$60 + 100 \times [(مقدار اجباری) / (مقدار اجباری - مقدار پیشنهادی)] = امتیاز$$

۴-۳-۴- سوابق فروشنده و رضایت بهره‌بردار

مطابق با جدول زیر امتیازدهی می‌شود.

ردیف	پارامتر	حداکثر امتیاز
۱	ارائه سابقه فروش در ایران	۱۰
۲	ارائه سابقه فروش در خارج از ایران	۵
۳	رضایت بهره‌بردار با توجه به سوابق استفاده از محصول در شرکت مناقصه‌گزار یا دیگر شرکت‌های توزیع با ارائه گواهی معتبر	۲۰
۴	کیفیت و کفایت اسناد ارائه شده	۵

امتیاز نهایی، مجموع امتیازات کسب شده از جدول فوق به اضافه ۶۰ می‌باشد. حداکثر امتیاز ۱۰۰ می‌باشد.



وزارت نیرو
شرکت توانیر

عنوان دستورالعمل:

تعیین الزامات، معیارهای ارزیابی فنی و آزمون‌های
مقره‌های کامپوزیتی آویزی و کششی فشارمتوسط

صفحه ۱۵ از ۲۸
شماره ویرایش: ۲
تاریخ تهیه: بهمن ۱۴۰۰

۴-۳-۵- نوع ارتباط با سازنده

در صورت ارائه پیشنهاد از طرف سازنده اصلی امتیاز ۱۰۰ و در صورت ارائه گواهی معتبر دال بر نمایندگی از کارخانه سازنده امتیاز ۶۰ منظور می‌شود.

۴-۳-۶- گواهی کنترل کیفیت

در صورت استقرار سیستم مدیریت کیفیت و دارا بودن گواهینامه ISO 9001 معتبر مورد تأیید IAF ۱۰۰ امتیاز و در غیر این صورت ۶۰ امتیاز لحاظ می‌شود.

لازم است مرجع صدور، مرجع اعتباردهی و روش پیگیری اصالت گواهینامه اعلام گردد.

۴-۳-۷- ارزیابی نتایج آزمون مه نمکی

ارزیابی نتایج تست روکش سیلیکونی به روش مه نمکی مطابق ضوابط استاندارد INSO 18232 به شرح جدول زیر ارزیابی و امتیاز دهی می‌گردد.

ردیف	مرجع گواهی دهنده	امتیاز
۱	مقره آزمون را بدون قطعی و در نتیجه عدم کاهش میزان غلظت محلول نمک با موفقیت پشت سر گذاشته باشد	۴۰
۲	مقره آزمون را با یکبار قطعی و لذا یکبار کاهش میزان غلظت محلول نمک به نصف با موفقیت پشت سر گذاشته باشد	۱۵
۳	مقره آزمون را با ۲ بار قطعی و یا بیشتر و لذا ۲ مرحله یا بیشتر کاهش میزان غلظت محلول نمک به نصف با موفقیت پشت سر گذاشته باشد	۰

امتیاز نهایی، مجموع امتیازات کسب شده از جدول فوق به اضافه ۶۰ می‌باشد. حداکثر امتیاز ۱۰۰ می‌باشد.

۴-۳-۸- درصد سختی سیلیکون

حداقل سختی 60 الزام بوده و بین 65...75 امتیاز 100 تعلق گیرد

۴-۳-۹- کیفیت حک اطلاعات روی یراق مقره

در صورت حک اطلاعات به صورت لیزری امتیاز ۱۰۰ و در صورت استفاده از سایر روش‌ها امتیاز ۶۰ منظور می‌شود.



وزارت نیرو
شرکت توانیر

عنوان دستورالعمل:

تعیین الزامات، معیارهای ارزیابی فنی و آزمون‌های
مقره‌های کامپوزیتی آویزی و کششی فشارمتوسط

صفحه ۱۶ از ۲۸
شماره ویرایش: ۲
تاریخ تهیه: بهمن ۱۴۰۰

۵- آزمون‌ها

جدول شماره (۵) آزمون‌ها			
ردیف	شرح آزمون	نام و شماره استاندارد	مقدار / شرط پذیرش
الف- آزمون‌های جاری			
۱	آزمون مکانیکی	INSO 19784 بند ۱۳-۱	نیروی کششی RTL معادل ۵۰ درصد SML را باید حداقل ۱۰ ثانیه در دمای محیط تحمل کند
۲	آزمون بازیابی بصری (ظاهری)	INSO 19784 بند ۱۳-۲	استقرار یراق‌آلات انتهایی بر روی بخش‌های عایقی مطابق با نقشه مطابقت تقریبی رنگ مقره با نقشه علامت‌گذاری مطابق با الزامات جدول ۳ نبود عیوب ذکر شده در استاندارد
ب- آزمون‌های نوعی			
۱	آزمون ولتاژ پایداری ضربه صاعقه خشک	INSO 19784 بند ۱۱-۱	رعایت ردیف ۳ جدول ۴
۲	آزمون ولتاژ پایداری فرکانس قدرت در حالت مرطوب	INSO 19784 بند ۱۱-۱	رعایت ردیف ۲ جدول ۴
۳	آزمون اثبات حد آسیب مکانیکی و آزمون محکم بودن واسطه بین یراق‌آلات انتهایی و روکش مقره	INSO 19784 بند ۱۱-۲	تأمین الزامات استاندارد
ج- آزمون‌های نمونه‌ای^۱			
۱	بازیابی ابعادی (E1+E2)	INSO 19784 بند ۱۲-۲	مطابقت با ابعاد بیان‌شده در نقشه با تolerانس‌های مربوطه
۲	ارزیابی یراق‌آلات انتهایی (E2)	INSO 19784 بند ۱۲-۳	تأمین الزامات استاندارد
۳	ارزیابی محکم بودن واسطه بین یراق‌آلات انتهایی و روکش مقره (E2) و بررسی بار مکانیکی مشخص‌شده (E1)	INSO 19784 بند ۱۲-۴	تأمین الزامات استاندارد
۴	آزمون گالوانیزه (E2)	INSO 19784 بند ۱۲-۵	رعایت ردیف‌های ۱۹ تا ۲۲ جدول شماره ۳

^۱ لازم است نمونه‌برداری در محل سازنده یا محل تفاهم‌شده در زمان قرارداد انجام شود. در صورتی که سازنده دارای آزمایشگاه با گواهی ISO 17025 و گواهی کالیبراسیون معتبر باشد، با موافقت خریدار و در حضور نماینده وی، این آزمون‌ها می‌توانند در آزمایشگاه سازنده انجام گیرند.



وزارت نیرو
شرکت توانیر

عنوان دستورالعمل:

تعیین الزامات، معیارهای ارزیابی فنی و آزمون‌های
مقره‌های کامپوزیتی آویزی و کششی فشارمتوسط

صفحه ۱۷ از ۲۸
شماره ویرایش: ۲
تاریخ تهیه: بهمن ۱۴۰۰

جدول شماره (۵) آزمون‌ها

ردیف	شرح آزمون	نام و شماره استاندارد	مقدار / شرط پذیرش
۵	تعیین کلاس آبریزی (E1)	IEC 62073	HC1
۶	آزمون جوشش (بر روی یکی از مقره‌های نمونه E2 انجام می‌شود) (در صورت درخواست خریدار)	INSO 18232 بند ۹-۲-۶	با استفاده از کاتر اتصال سیلیکون به راد بررسی می‌شود
د- آزمون‌های طراحی			
۱	آزمون‌های واسطه‌ها و اتصالات یراق‌آلات انتهایی	INSO 18232 بند ۹-۲	تأمین الزامات استاندارد
۲	آزمون سختی	INSO 18232 بند ۹-۳-۱	سختی مواد هر نمونه بعد از فرایند جوشش نباید بیش از ۲۰ ± نسبت به نمونه اولیه تغییر نماید.
۳	آزمون پیرشدگی تسریع شده	INSO 18232 بند ۹-۳-۲	خوانا بودن نشانه گذاری‌های روی نمونه‌ها بعد از آزمون و عدم وجود هرگونه خرابی سطحی نظیر ترک یا نواحی برآمده روی مقره اختلاف زبری سطوح قبل و بعد از آزمون نباید بیشتر از ۰/۱ mm باشد
۴	آزمون خوردگی و ایجاد مسیر هادی	INSO 18232 بند ۹-۳-۳	عدم ایجاد مسیر هادی روی عایق، فرسایش عایق زیر ۳ mm و نرسیدن آن به هسته، عدم ایجاد سوراخ در چترک، روکش یا واسطه
۵	آزمون اشتعال	INSO 18232 بند ۹-۳-۴	باید نمونه مطابق تعریف استاندارد IEC 60695-11-10 در گروه HB40-25mm قرار بگیرد.
۶	آزمون نفوذ رنگ	INSO 18232 بند ۹-۴-۱	زمان رسیدن رنگ به سطح فوقانی آزمون‌های هسته نباید کمتر از ۱۵ دقیقه باشد.
۷	آزمون انتشار آب	INSO 18232 بند ۹-۴-۲	نباید هیچگونه سوراخ شدگی و یا شکست الکتریکی اتفاق بیفتد. جریان در حین اعمال ولتاژ نباید از ۱ mA تجاوز کند.
۸	آزمون مقاومت هسته در مقابل اسید	IEC TR 62039 بند ۴-۸	تأمین الزامات استاندارد
۹	آزمون بار-زمان هسته مونتاژ شده	INSO 19784 بند ۱۰-۴	تأمین الزامات استاندارد
۱۰	آزمون استحکام پارگی ^۱	IEC TR 62039 بند ۴-۵ ISO 34-1	حداقل ۱۰ N/mm

¹ Tear strength



وزارت نیرو
شرکت توانیر

عنوان دستورالعمل:

تعیین الزامات، معیارهای ارزیابی فنی و آزمون‌های
مقره‌های کامپوزیتی آویزی و کششی فشارمتوسط

صفحه ۱۸ از ۲۸
شماره ویرایش: ۲
تاریخ تهیه: بهمن ۱۴۰۰

جدول شماره (۵) آزمون‌ها

ردیف	شرح آزمون	نام و شماره استاندارد	مقدار / شرط پذیرش
۱۱	آزمون تعیین ازدیاد طول شکست در اثر کشش ^۱	ISO 37	۲۰۰٪
۱۲	آزمون زاویه تماس دینامیکی پس‌رونده	IEC 62073	۶۰
۱۳	آزمون سطح شیب‌دار	IEC TR 62039 بند ۲-۴ IEC 60587	حداقل 1A4.5
ه- آزمون‌های ویژه ^۲			
۱	آزمون سطح شیب‌دار ^۳	IEC TR 62039 بند ۲-۴ IEC 60587	حداقل 1A4.5
۲	اندازه‌گیری مقاومت ویژه حجمی	IEC TR 62039 بند ۶-۴	حداقل ۱۰ ^{۱۰} Ω.m
۳	انتقال آبگریزی	IEC TR 62039 بند ۲-۴-۱۲	تأمین الزامات استاندارد
۴	مقاومت در برابر قوس ^۴	IEC TR 62039 بند ۳-۴ IEC 61621	تحمل تخلیه قوسی جریان پایین به مدت حداقل ۱۸۰ s
۵	آزمون مقاومت هسته در مقابل اسید ^۵	IEC TR 62039 بند ۸-۴	تأمین الزامات استاندارد

^۱ Breaking elongation

^۲ بجز آزمون ردیف ۱ که انجام آن برای هر مناقصه الزامی می‌باشد، انجام بقیه آزمون‌های این بخش فقط در صورت درخواست خریدار الزامی است.
^۳ سازنده باید در ابتدای فرآیند ساخت، با حضور نماینده خریدار حداقل ۵ نمونه از عایق را با ابعاد مشخص شده تهیه نماید. نمونه‌های مورد آزمون و نتایج حاصله باید در سیستم کنترل کیفی سازنده قابل ردیابی باشند. در صورت وجود شرایط ذکر شده در زیرنویس صفحه ۱۶ این آزمون نیز می‌تواند در آزمایشگاه سازنده انجام گیرد.

^۴ با توجه به محدود بودن تعداد آزمایشگاه‌های داخل کشور که امکان انجام این آزمون را دارند، تا زمان فراهم شدن امکان انجام این آزمون در آزمایشگاه‌های مورد تأیید شورای ارزیابی توانیر، انجام این آزمون الزام نگردد.

^۵ سازنده باید در ابتدای فرآیند ساخت، با حضور نماینده خریدار یک نمونه از راد تهیه نموده و یراق‌آلات انتهایی را متصل نماید. نمونه مورد آزمون و نتایج حاصله باید در سیستم کنترل کیفی سازنده قابل ردیابی باشند. در صورت وجود شرایط ذکر شده در زیرنویس صفحه ۱۶ این آزمون نیز می‌تواند در آزمایشگاه سازنده انجام گیرد.



وزارت نیرو
شرکت توانیر

عنوان دستورالعمل:

تعیین الزامات، معیارهای ارزیابی فنی و آزمون‌های
مقره‌های کامپوزیتی آویزی و کششی فشارمتوسط

صفحه ۱۹ از ۲۸
شماره ویرایش: ۲
تاریخ تهیه: بهمن ۱۴۰۰

پیوست (۱): راهنمای انتخاب سطح آلودگی منطقه

جدول شماره (۶) راهنمای انتخاب سطح آلودگی منطقه ^۱			
ردیف	سطح آلودگی	مثال	شرایط نوعی منطقه
۱	خیلی سبک	E1	- بیش از ۵۰ km از هر دریا، بیابان یا زمین خشک باز - بیش از ۱۰ km از منابع آلودگی انسانی - در فاصله کمتر از مقادیر فوق نسبت به منابع آلودگی، اما با شرایط زیر: باد غالب مستقیماً از طرف این منابع آلودگی نباشد و/ یا وجود شستشوی منظم ماهانه توسط باران
۲	سبک	E2	- ۵۰-۱۰ km از دریا، بیابان یا زمین خشک باز - ۱۰-۵ km از منابع آلودگی انسانی - در فاصله کمتر از مقادیر فوق نسبت به منابع آلودگی، اما با شرایط زیر: باد غالب مستقیماً از طرف این منابع آلودگی نباشد و/ یا وجود شستشوی منظم ماهانه توسط باران
۳	متوسط	E3	- ۱۰-۳ km از دریا، بیابان یا زمین خشک باز - ۵-۱ km از منابع آلودگی انسانی - در فاصله کمتر از مقادیر فوق نسبت به منابع آلودگی، اما با شرایط زیر: باد غالب مستقیماً از طرف این منابع آلودگی نباشد و/ یا وجود شستشوی منظم ماهانه توسط باران
		E4	- در فاصله بیشتر از مقادیر E3 نسبت به منابع آلودگی، اما با شرایط زیر: غالباً مه غلیظ (یا باران ریز) پس از یک فصل انباشت آلودگی خشک طولانی (چند هفته یا چند ماه) رخ می‌دهد و/ یا باران سنگین با رسانایی بالا رخ می‌دهد و/ یا سطح بالایی از NSDD ^۲ ، بین ۵ تا ۱۰ برابر ESDD ^۳ وجود دارد
۴	سنگین	E5	- در محدوده ۳ km از دریا، بیابان یا زمین خشک باز - در محدوده ۱ km از منابع آلودگی انسانی
		E6	- در فاصله بیشتر از مقادیر E5 نسبت به منابع آلودگی، اما با شرایط زیر: غالباً مه غلیظ (یا باران ریز) پس از یک فصل انباشت آلودگی خشک طولانی (چند هفته یا چند ماه) رخ می‌دهد و/ یا سطح بالایی از NSDD بین ۵ تا ۱۰ برابر ESDD وجود دارد
۵	خیلی سنگین	E7	- در همان محدوده مشخص شده برای آلودگی سنگین نسبت به منابع آلودگی و: مستقیماً در معرض پاشش آب دریا یا مه نمکی غلیظ یا مستقیماً در معرض آلاینده‌هایی با رسانایی بالا یا غبار سیمانی با چگالی بالا و مرطوب شدن مکرر توسط مه یا باران ریز نواحی بیابانی با انباشت سریع ماسه و نمک و چگالش منظم
۶	ویژه	-	- نوار ساحلی جنوب کشور - مناطقی که در معرض آلودگی بسیار سنگین صنعتی و طبیعی قرار دارند مانند کارخانجات گچ و سیمان

^۱ سطوح آلودگی خیلی سبک تا خیلی سنگین مطابق با استاندارد IEC 60815-1, 2008 و سطح آلودگی ویژه مطابق با نیاز برخی مناطق دارای آلودگی ویژه تعریف شده‌اند. انتخاب عایق در مناطق با آلودگی ویژه باید بر اساس مطالعات دقیق انجام شود.

^۲ چگالی ته‌نشینی غیرقابل انحلال

^۳ چگالی معادل ته‌نشینی نمک



وزارت نیرو
شرکت توانیر

عنوان دستورالعمل:

تعیین الزامات، معیارهای ارزیابی فنی و آزمون‌های
مقره‌های کامپوزیتی آویزی و کششی فشارمتوسط

صفحه ۲۰ از ۲۸
شماره ویرایش: ۲
تاریخ تهیه: بهمن ۱۴۰۰

پیوست (۲): راهنمای انتخاب سطح خوردگی منطقه

نمونه‌هایی از شرایط محیطی معمول برای تعیین رده‌بندی خوردگی در جدول زیر آورده شده است.

جدول شماره (۷) شرایط محیطی معمول برای تعیین رده‌بندی خوردگی		
رده‌بندی خوردگی	نوع منطقه	ردیف
C1 (خیلی کم)	منطقه خشک یا سرد، محیط جوی با آلودگی و زمان ترشدگی بسیار کم؛ به عنوان مثال برخی صحراها، قطب جنوب	۱
C2 (کم)	منطقه معتدل، محیط جوی با آلودگی کم؛ به عنوان مثال مناطق روستایی، شهرهای کوچک منطقه خشک یا سرد، محیط جوی با زمان ترشدگی کم؛ به عنوان مثال بیابان‌ها، مناطق نیمه قطبی	۲
C3 (معمولی)	منطقه معتدل، محیط جوی با آلودگی متوسط یا اثرات کلرید؛ به عنوان مثال مناطق شهری، مناطق ساحلی با رسوب کم کلرید منطقه نیمه گرمسیری و گرمسیری، جو با آلودگی کم	۳
C4 (زیاد)	منطقه معتدل، محیط جوی با آلودگی زیاد یا اثر قابل توجه کلرید؛ به عنوان مثال مناطق آلوده شهری، مناطق صنعتی، مناطق ساحلی بدون پاشش آب نمک یا قرار گرفتن در معرض اثر شدید نمک‌های یخ‌زدا منطقه نیمه گرمسیری و گرمسیری، جو با آلودگی متوسط	۴
C5 (خیلی زیاد)	منطقه معتدل و نیمه گرمسیری، محیط جوی با آلودگی بسیار زیاد و/یا اثر قابل توجه کلرید؛ به عنوان مثال مناطق صنعتی، مناطق ساحلی، مکان‌های سرپوشیده در نوار ساحلی	۵
CX (شدید)	منطقه نیمه گرمسیری و گرمسیری (زمان ترشدگی بسیار زیاد)، محیط جوی با آلودگی SO ₂ بسیار بالا شامل عوامل همراه و تولیدکننده و/یا اثر قوی کلریدها؛ به عنوان مثال مناطق بسیار صنعتی، مناطق ساحلی و فراساحلی، تماس گاه به گاه با پاشش نمک	۶

پیوست (۳): سطح کرونیک

سطح کرونیک منطقه، متوسط تعداد روزهایی در یک سال است که صدای رعد و برق در آن شنیده می‌شود. بر اساس سطح کرونیک،

مناطق مختلف در سه گروه جدول شماره (۸) تقسیم‌بندی می‌شوند.

جدول شماره (۸) تعیین گروه منطقه از نظر سطح کرونیک		
گروه	نوع منطقه	ردیف
A	مناطق که سطح کرونیک آن‌ها کمتر از ۱۰ است (کم)	۱
B	مناطق که سطح کرونیک آن‌ها بین ۱۰ و ۱۵ است (متوسط)	۲
C	مناطق که سطح کرونیک آن‌ها بالاتر از ۱۵ است (زیاد)	۳



وزارت نیرو
شرکت توانیر

عنوان دستورالعمل:

تعیین الزامات، معیارهای ارزیابی فنی و آزمون‌های
مقره‌های کامپوزیتی آویزی و کششی فشارمتوسط

صفحه ۲۱ از ۲۸
شماره ویرایش: ۲
تاریخ تهیه: بهمن ۱۴۰۰

پیوست (۴): سطوح عایقی و فواصل هوایی

جدول شماره (۹) سطوح عایقی و فواصل هوایی					
سطح اجباری			واحد	شرح مشخصه	ردیف
۳۳ kV	۲۰ kV	۱۱ kV			
۷۰	۵۰	۲۸	kV	حداقل ولتاژ پایداری فرکانس قدرت در حالت مرطوب	۲
۱۷۰	۱۲۵	۷۵	kV	حداقل ولتاژ پایداری ضربه صاعقه ^۱ کم و متوسط (A و B) زیاد (C)	۳
۲۰۰	۱۴۵	۹۵			
۷۲۰	۴۸۰	۲۴۰	mm	حداقل فاصله خزشی ^۲ متوسط و پایین‌تر سنگین فوق سنگین ویژه	۵
۹۰۰	۶۰۰	۳۰۰			
۱۱۱۶	۷۴۴	۳۷۲			
۱۴۴۰	۹۶۰	۴۸۰			

^۱ توجه به شرایط آب و هوایی منطقه و با نظر کارفرما و مشاور یکی از اعداد انتخاب می‌گردد.

^۲ رعایت الزامات هماهنگی عایقی مطابق استاندارد IEC 60071 و استاندارد IEC 60060 الزامی است.



وزارت نیرو
شرکت توانیر

عنوان دستورالعمل:

تعیین الزامات، معیارهای ارزیابی فنی و آزمون‌های
مقره‌های کامپوزیتی آویزی و کششی فشارمتوسط

صفحه ۲۲ از ۲۸
شماره ویرایش: ۲
تاریخ تهیه: بهمن ۱۴۰۰

پیوست (۵): الزامات مشخصات ابعادی و پروفیل مقره کامپوزیتی آویزی و کششی

(۵)-۱- معرفی پروفیل‌های مقره‌های کامپوزیتی

به طور کلی پروفیل چترک مقره‌های کامپوزیتی نسبت به نوع شیشه‌ای و سرامیکی ساده‌تر می‌باشند و اکثر آن‌ها در دسته پروفیل‌های باز قرار می‌گیرند و دارای خودتمیزشوندگی مناسبی می‌باشند. به طور کلی شیب بالایی این چترک‌ها کمتر از ۲۰ درجه می‌باشد، دارای شیارهای عمیق در سطح زیرین چترک نمی‌باشند و به طور کلی همه نوع آلودگی محیطی قابل استفاده هستند. به طور خاص این پروفیل برای مناطقی با دوره خشکی طولانی طراحی شده است. شکل‌های زیر پروفیل‌های مختلف این مقره‌ها را معرفی می‌کند.

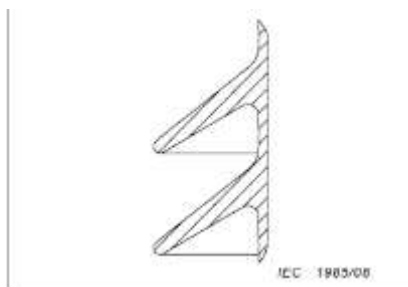

شکل (۵)-۲: پروفیل شیب‌دار

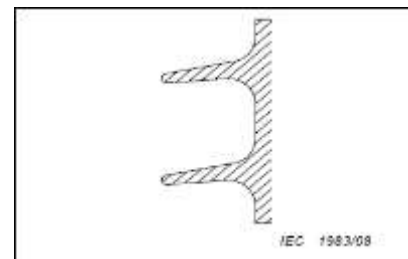

شکل (۵)-۱: پروفیل باز

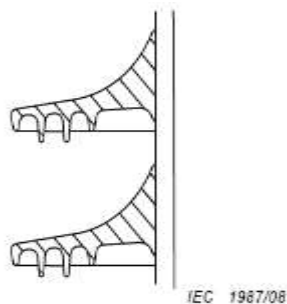

شکل (۵)-۴: پروفیل با شیار زیرین عمیق

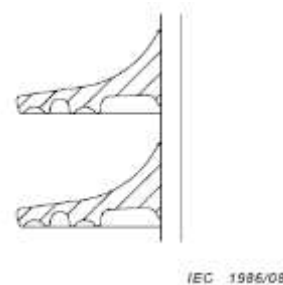

شکل (۵)-۳: پروفیل با شیار زیرین کم‌عمق

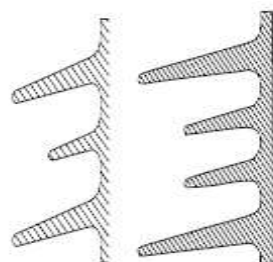

شکل (۵)-۵: پروفیل متناوب

(۵)-۲- تعیین محدوده‌های شاخص‌های ابعادی مهم

هر کدام از پارامترهای پروفیل که در ادامه بیان می‌شود دارای یک ناحیه سفید (عملکرد مناسب)، ناحیه خاکستری (عملکرد کاهش یافته) و ناحیه مشکی (مشکل جدی تحت شرایط آلودگی) می‌باشند. به طور کلی پارامترهای مختلف برای پروفیل مورد نظر محاسبه و ناحیه هر کدام مشخص می‌گردند.



وزارت نیرو
شرکت توانیر

عنوان دستورالعمل:

تعیین الزامات، معیارهای ارزیابی فنی و آزمون‌های
مقره‌های کامپوزیتی آویزی و کششی فشارمتوسط

صفحه ۲۳ از ۲۸
شماره ویرایش: ۲
تاریخ تهیه: بهمن ۱۴۰۰

در صورتیکه تنها یکی از پارامترهای طراحی پروفیل در ناحیه خاکستری قرار گیرد، توصیه می‌شود مقدار واحد فاصله خزشی ویژه مرجع (RUSCD) از نمودار شکل (۵-۵) و در بالاترین نقطه برای آن کلاس آلودگی یا حتی یک کلاس بالاتر تعیین گردد، البته به شرط اینکه این امر از طریق کاهش S/P و یا افزایش I/d باعث بدتر شدن شرایط نگردد.

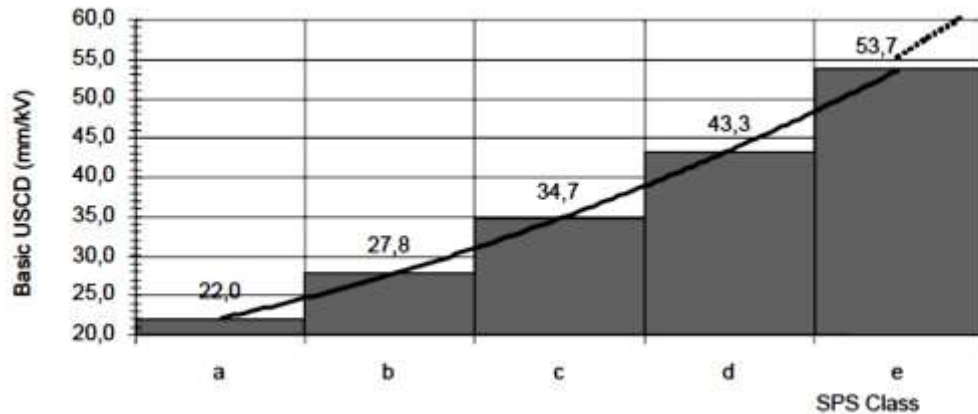

شکل (۵-۵): نمودار انتخاب مقدار فاصله خزشی ویژه واحد بر حسب سطح آلودگی (بر مبنای حداکثر ولتاژ فاز به زمین)

در صورتی که بیش از یک پارامتر در ناحیه خاکستری قرار گیرد یا تنها یک پارامتر در ناحیه مشکی باشد یکی از موارد زیر توصیه می‌گردد:

✓ مشاوره با بهره برداران و استفاده از تجربه آنها برای تایید پروفیل

✓ یافتن تکنولوژی یا پروفیل متفاوتی برای مقره

✓ بررسی عملکرد پروفیل با استفاده از آزمون‌های آزمایشگاهی

(۵-۱-۲) متناوب بودن چترک‌ها و میزان برآمدگی آنها

برای تعیین اینکه مقره از این نوع می‌باشد یا خیر، نیاز است که طول بزرگترین و کوچکترین چترک مقره اندازه‌گیری شود و جدول زیر اساس مقایسه می‌باشد.

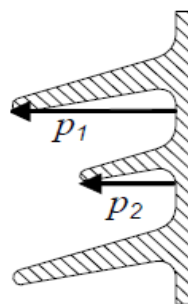

شکل (۵-۶): پارامتر تعیین مقره با چترک متناوب



وزارت نیرو
شرکت توانیر

عنوان دستورالعمل:

تعیین الزامات، معیارهای ارزیابی فنی و آزمون‌های
مقره‌های کامپوزیتی آویزی و کششی فشارمتوسط

صفحه ۲۴ از ۲۸
شماره ویرایش: ۲
تاریخ تهیه: بهمن ۱۴۰۰

جدول (۵-۱): شاخص تعیین چترک متناوب (یک در میان)

	Classification of profile	
	Non-alternating	Alternating
Vertical insulators with overall diameter > 200 mm	$p_1 = p_2$ or $p_1 - p_2 < 15 \text{ mm}$	$p_1 - p_2 \geq 15 \text{ mm}$
Other positions and vertical insulators with overall diameter $\leq 200 \text{ mm}$	$p_1 = p_2$ or $p_1 - p_2 < 0,18 p_1 \text{ mm}$	$p_1 - p_2 \geq 0,18 p_1 \text{ mm}$

(۵-۲-۲) - نسبت فاصله بین چترک‌ها به طول چترک

فاصله s بین دو چترک با اندازه یکسان تعیین می‌گردد و مقدار این فاصله برابر با طول بزرگترین چترک مقره می‌باشد. تعیین مقدار s/p مناسب از طریق جدول‌های زیر می‌باشد.

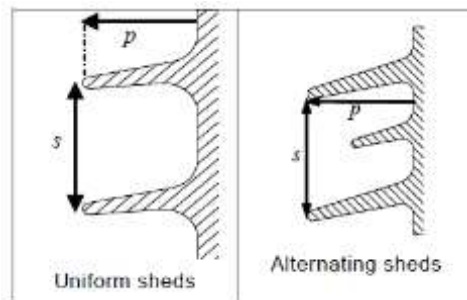

شکل (۵-۷): پارامتر تعیین نسبت s/p مناسب

جدول (۵-۲): شاخص نسبت s/p مناسب

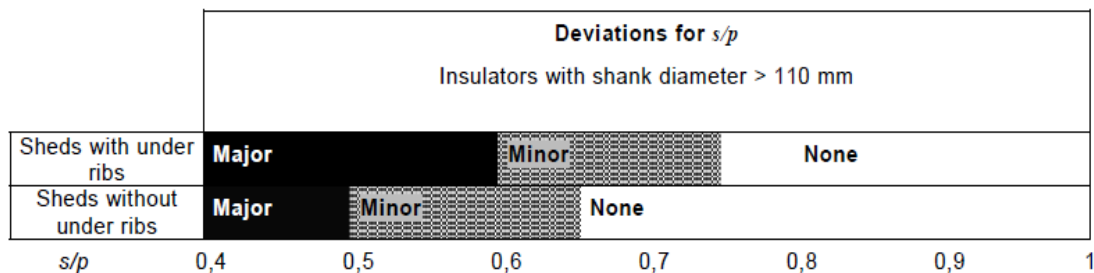

جدول (۵-۳): شاخص نسبت s/p مناسب

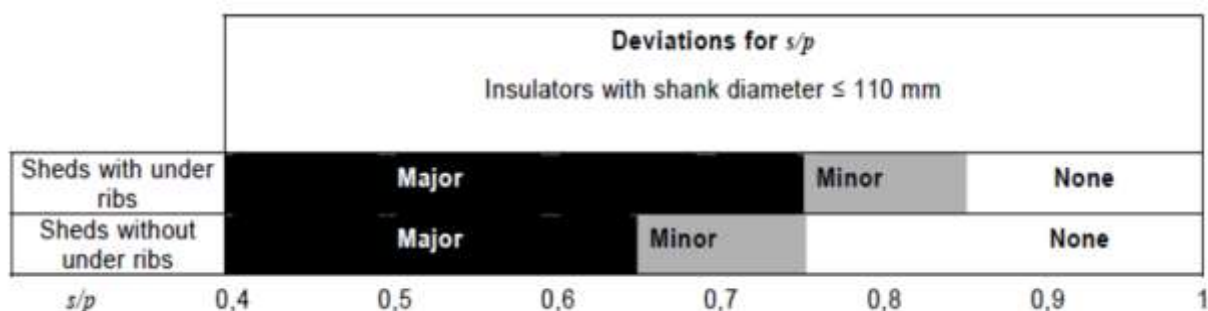



وزارت نیرو
شرکت توانیر

عنوان دستورالعمل:

تعیین الزامات، معیارهای ارزیابی فنی و آزمون‌های
مقره‌های کامپوزیتی آویزی و کششی فشارمتوسط

صفحه ۲۵ از ۲۸
شماره ویرایش: ۲
تاریخ تهیه: بهمن ۱۴۰۰

(۵)-۳-۲- حداقل فاصله بین دو چترک

این پارامتر برای مقره‌های سوزنی و نوع بشقابی قابل استفاده نمی‌باشد. فاصله c حداقل فاصله بین دو چترک یکسان از پروفیل مقره می‌باشد و از طریق رسم خط عمود از یک چترک بر چترک دیگر بدست می‌آید. تعیین فاصله c مناسب نیز از طریق جدول زیر می‌باشد.

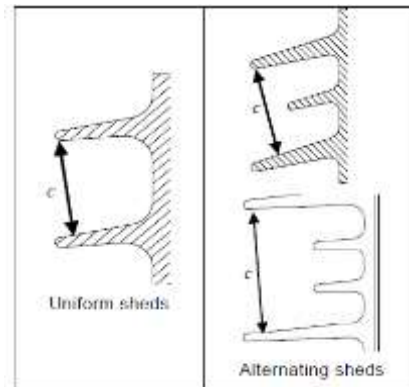

شکل (۵-۸): پارامتر تعیین فاصله c مناسب

جدول (۵-۴): شاخص فاصله c مناسب

	Deviations for c			
	Major	Minor	None	
Uniform sheds	Major	Minor	None	
Alternating sheds	Major	Minor	None	
c (mm)	20	25	30	35 40 45 50

(۵)-۴-۲- نسبت فاصله خزشی بین دو چترک به فاصله هوایی بین آن دو

فاصله d فاصله هوایی مستقیم بین لبه دو چترک متوالی یا فاصله بین یک چترک مقره تا بخش فلزی می‌باشد. فاصله l فاصله خزشی بین دو چترک متوالی از یک مقره می‌باشد.

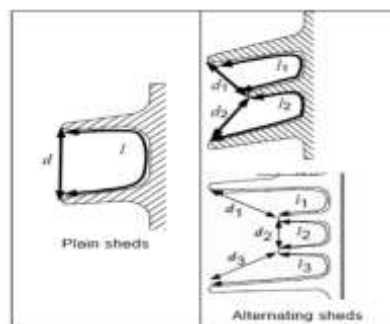

شکل (۵-۹): پارامتر تعیین نسبت l/d مناسب

جدول (۵-۵): شاخص نسبت l/d مناسب

	Deviations for l/d			
	None	Minor	Major	
All profiles	None	Minor	Major	
l/d	0 2	3 4	5 6	7



وزارت نیرو
شرکت توانیر

عنوان دستورالعمل:

تعیین الزامات، معیارهای ارزیابی فنی و آزمون‌های
مقره‌های کامپوزیتی آویزی و کششی فشارمتوسط

صفحه ۲۶ از ۲۸
شماره ویرایش: ۲
تاریخ تهیه: بهمن ۱۴۰۰

(۵)-۵-۲- زاویه چترک

این زاویه برابر با زاویه بین چترک و خط افقی می‌باشد و مقدار مناسب آن در جدول زیر نشان داده شده است.

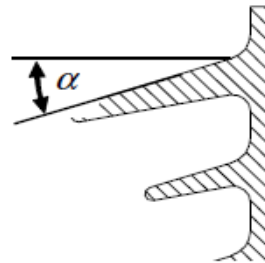

شکل (۵)-۱۰): پارامتر تعیین زاویه چترک مناسب

جدول (۵)-۶): شاخص زاویه چترک مناسب

		Deviations for shed angle α			
Vertical insulators	Minor 0° Major	None		Minor	Major
Horizontal insulators, insulators with minimum distance between sheds less than 30 mm	None		Minor	Major	
α °	0	10	20	30	40 50 60

(۵)-۶-۲- فاکتور خزشی

این فاکتور CF برابر با نسبت l/A می‌باشد که در آن l برابر با مجموع فاصله‌های خزشی مقره و A برابر با فاصله جرقه مقره می‌باشد. مقدار مناسب این فاکتور نیز در جدول زیر نمایش داده شده است.

جدول (۵)-۷): شاخص فاصله خزشی مناسب

		Deviations for CF			
SPS Class a	None				
SPS Class b	None				
SPS Class c	None				
SPS Class d	None				
SPS Class e	None				
CF	2,5	3	3,5	4	4,5 5 5,5

(۵)-۷-۲- تصحیح مقدار RUSCD

بعد از تعیین مقدار RUSCD از طریق کلاس‌بندی سطح آلودگی در صورت نیاز از طریق دو ضریب که در ادامه توضیح داده شده و معادله زیر مقدار USCD تصحیح شده بدست می‌آید.

$$\text{Corrected USCD} = \text{RUSCD} \times K_a \times K_{ad}$$

(۵)-۱)



وزارت نیرو
شرکت توانیر

عنوان دستورالعمل:

تعیین الزامات، معیارهای ارزیابی فنی و آزمون‌های
مقره‌های کامپوزیتی آویزی و کششی فشارمتوسط

صفحه ۲۷ از ۲۸
شماره ویرایش: ۲
تاریخ تهیه: بهمن ۱۴۰۰

ضریب K_a

این ضریب، تصحیح‌کننده تاثیر ارتفاع بر ولتاژ استقامت ضربه می‌باشد. به طور کلی با افزایش ارتفاع نیاز به فاصله خزشی بیشتری نسبت به حالت با ارتفاع کمتر می‌باشد. مخصوصاً برای ارتفاع‌های بالای ۱۵۰۰ متر این ضریب به صورت تجربی و براساس کارهای پیشین تعیین و اعمال می‌گردد.

ضریب K_{ad}

این ضریب تصحیح‌کننده قطر متوسط مقره D_a می‌باشد. در صورتی که این قطر کمتر از ۳۰۰ میلیمتر باشد مقدار ضریب ۱ و در غیر این صورت از جدول زیر بدست می‌آید.

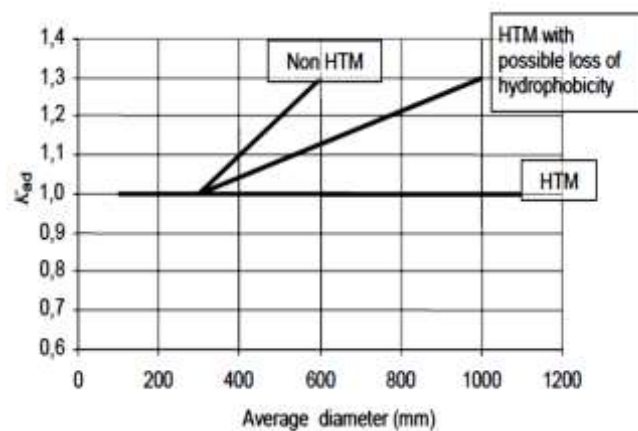

شکل (۵-۱۱): نمودار تعیین ضریب تصحیح K_{ad}

مقدار D_a نیز به طور مثال برای پروفیل زیر مطابق رابطه محاسبه می‌گردد.

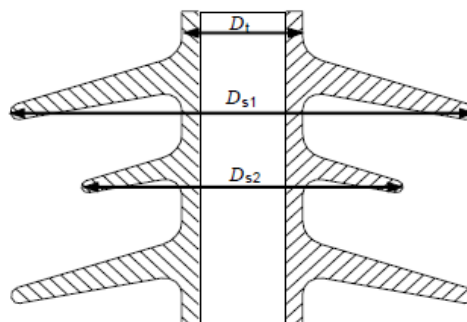

IEC 1989/08

شکل (۵-۶): تعیین مقدار متوسط قطر D_a

$$D_a = (2D_t + D_{s1} + D_{s2})/4 \quad (D_{s1} = D_{s2} \text{ for regular sheds})$$

(۵-۲)

پس از تعیین و اصلاح مقدار USCD این مقدار در حداکثر ولتاژ مؤثر عملکرد تک‌فاز ضرب شده و عدد نهایی مقدار فاصله خزشی مناسب مقره می‌باشد. این فاصله به بالا گرد می‌شود و نزدیکترین مقره موجود در بازار برای آن انتخاب می‌گردد.



وزارت نیرو
شرکت توانیر

عنوان دستورالعمل:

تعیین الزامات، معیارهای ارزیابی فنی و آزمون‌های
مقره‌های کامپوزیتی آویزی و کششی فشارمتوسط

صفحه ۲۸ از ۲۸
شماره ویرایش: ۲
تاریخ تهیه: بهمن ۱۴۰۰

پیوست (۶): طریقه نمونه برداری در آزمون نمونه‌های

(۶)-۱- انتخاب نمونه‌ها

برای آزمون‌های نمونه‌های دو دسته نمونه E1 و E2 مورد نیاز است. تعداد مقره‌های موجود در این نمونه‌ها در جدول (۶)-۱ بیان شده است. اگر تعداد مقره‌های موجود در مجموعه بیشتر از ۱۰۰۰۰ عدد باشد بایستی این تعداد مقره را به تعداد مناسبی از مجموعه‌های یکسان تقسیم کرد که تعداد مقره‌های موجود در هر یک از مجموعه‌ها بین ۲۰۰۰ تا ۱۰۰۰۰ مقره باشد و سپس مطابق جدول (۶)-۱ تعداد نمونه‌های لازم از هر مجموعه انتخاب می‌شود. در این حالت نتایج آزمون برای هر یک از مجموعه‌ها به صورت مجزا مورد ارزیابی قرار می‌گیرد.

جدول (۶)-۱: تعداد مقره‌های مورد نیاز آزمون نمونه

تعداد مقره‌های هر نمونه		تعداد مقره‌های مجموعه (N)
E2	E1	
بر اساس توافق بین خریدار و فروشنده		$N \leq 300$
۳	۴	$300 \leq N \leq 2000$
۴	۸	$2000 \leq N \leq 5000$
۶	۱۲	$5000 \leq N \leq 10000$

نمونه‌ها باید به صورت تصادفی از مجموعه انتخاب شوند و خریدار این حق را دارد که مقره‌ها را انتخاب کند. بر نمونه‌های انتخاب شده باید آزمون‌های نمونه‌ای انجام گیرد. اگر نمونه‌ای در برآوردن شرایط گذراندن آزمون دچار خطا شود، روش آزمون مجدد باید مطابق بند (۶)-۲ باشد.

(۶)-۲- روش آزمون مجدد

اگر به علت خطای تنها یک مقره یا یراق‌آلات انتهایی آن، آزمون نمونه‌ای به پایان نرسد، یک دسته نمونه جدید که تعداد مقره‌های موجود در آن معادل با دو برابر تعداد مقره‌های اولیه مورد استفاده در آزمون قبلی می‌باشد، برای آزمون مجدد انتخاب می‌شود. آزمون مجدد بایستی دربرگیرنده آزمونی باشد که آن خطا در آن رخ داده است و قبل از آن نیز آن دسته از آزمون‌هایی که ممکن است اثر قابل توجهی بر روی نتایج آزمون اصلی داشته باشند، انجام گیرند.

اگر به دلیل خطای دو یا تعداد بیشتری مقره یا بخش‌های فلزی آن، آزمون نمونه‌ای به پایان نرسد و یا اینکه در حین انجام آزمون مجدد، خطایی رخ دهد، کل مجموعه به صورت مردود تلقی شده و بایستی به سازنده بازگردانده شود.

مشروط به اینکه عامل خطا را بتوان به وضوح شناسایی نمود، سازنده می‌تواند کلیه مقره‌هایی را که به این عیب دچار هستند از مجموعه جدا کنند. مجموعه باقیمانده را می‌توان مجدداً تحت آزمون قرار داد. در این مرحله، تعداد مقره انتخابی باید سه برابر تعداد نمونه انتخاب شده اولیه باشد. چنانچه در حین انجام این آزمون مجدد، مقره‌ای دچار خطا شود، کل محموله مردود تلقی شده و باید به سازنده عودت داده شود.